

02500K.B2.2СЛ004 СБ

Справ. №

Подп. и дата

Инв. № дубл.

Взам. инв. №

Подп. и дата

Инв. № подл.

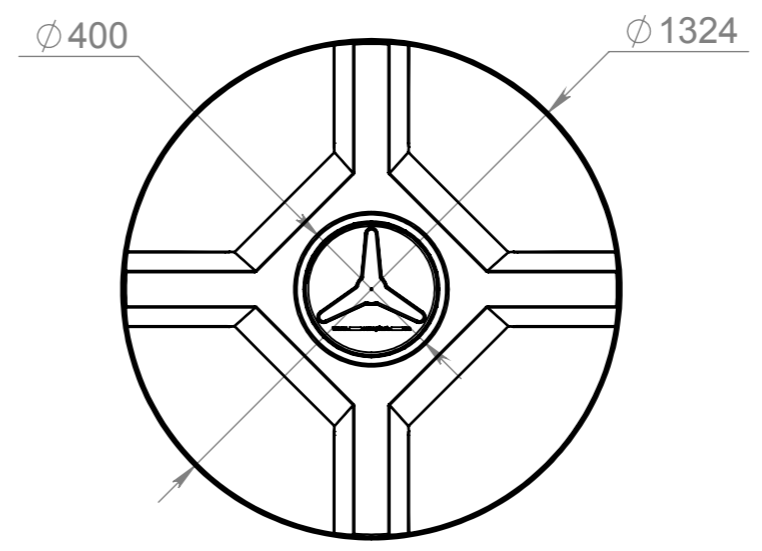
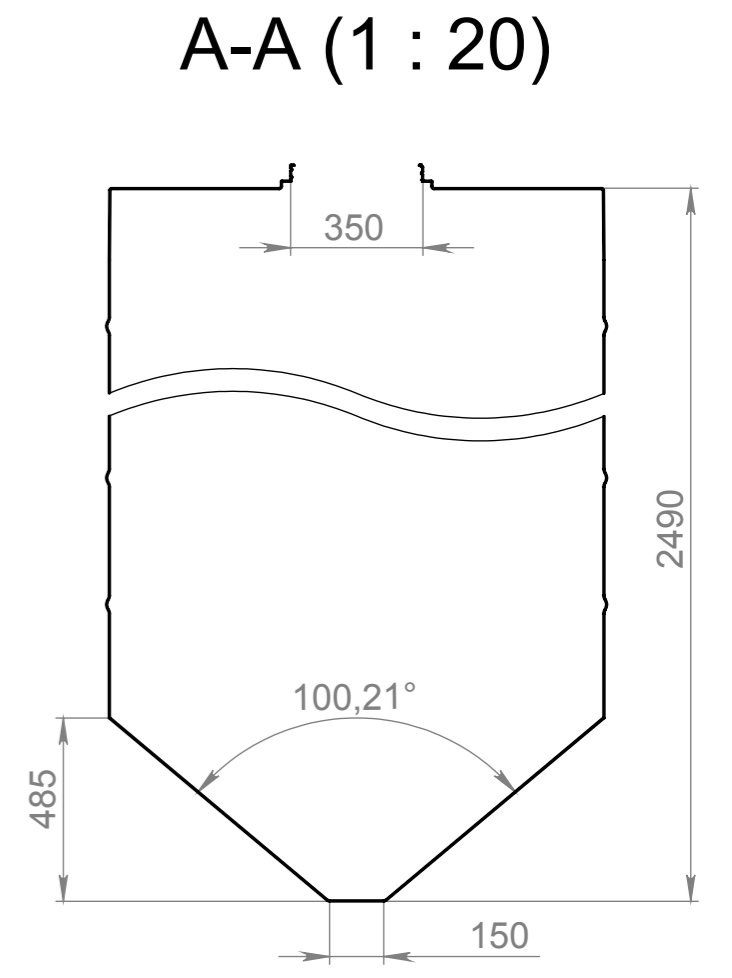
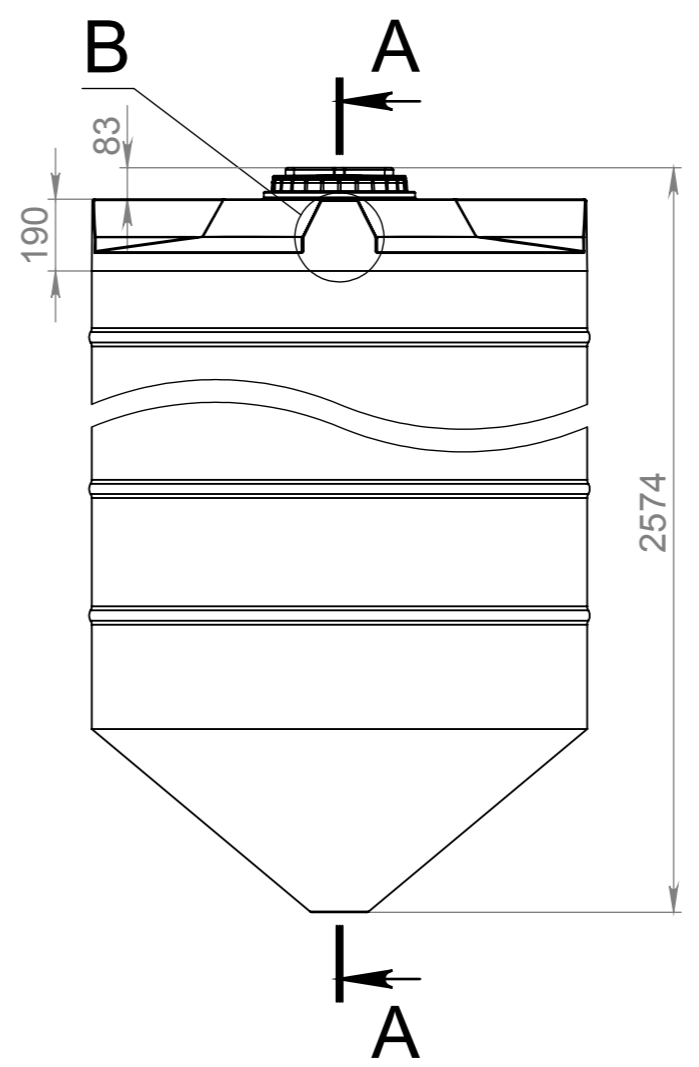
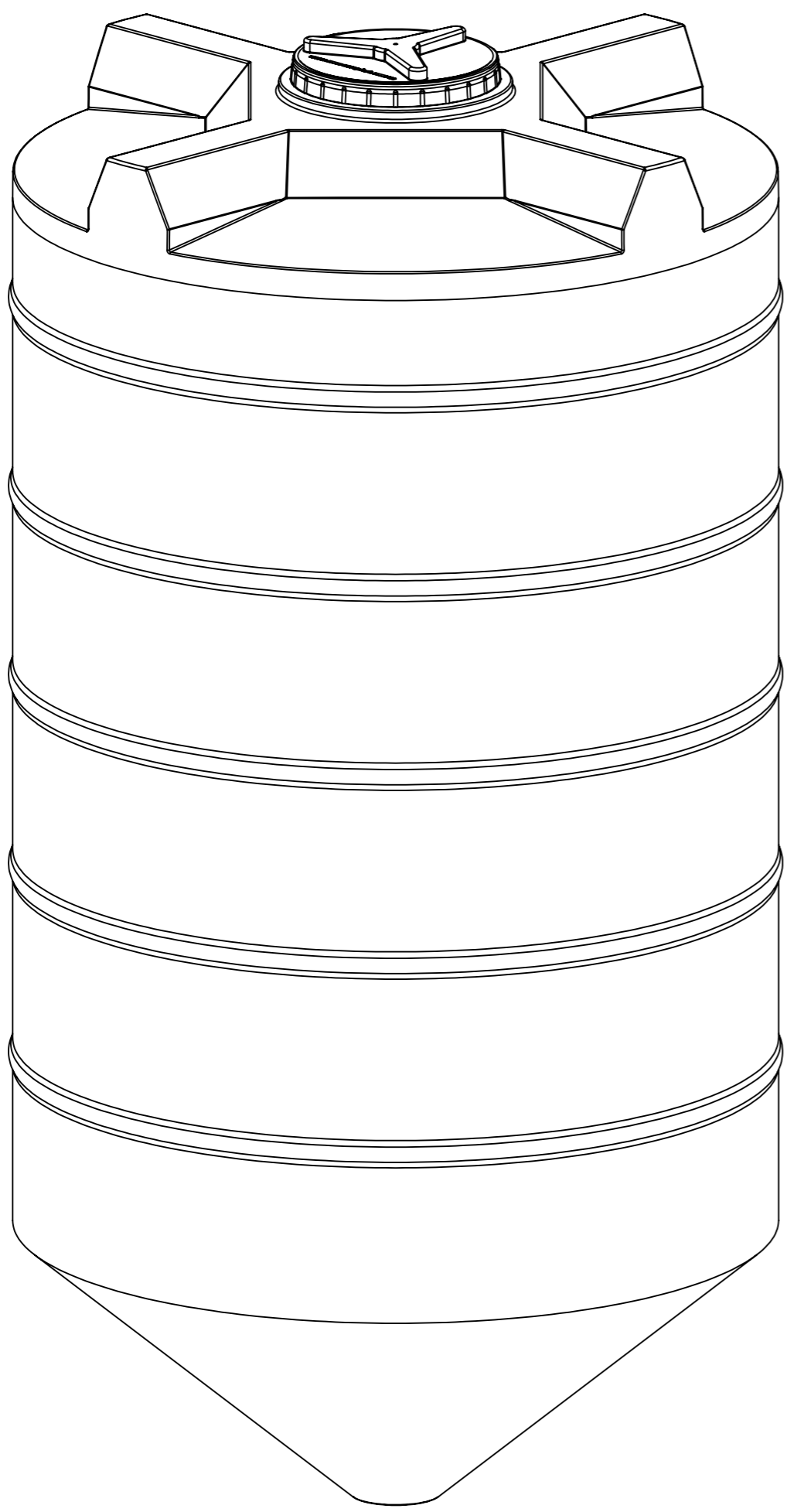

В (1 : 10)

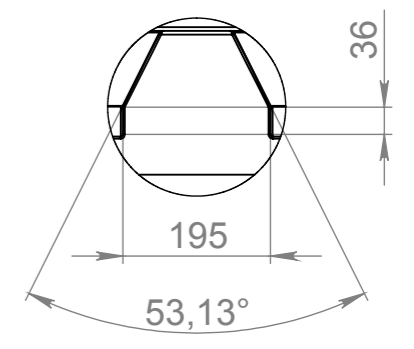

Допустимое отклонение размеров +/- 5%

Изм.	Лист	№ докум.	Подп.	Дата
Разраб.	Прокопчук В			
Пров.	Касап А			
Т. контр.				
Н. контр.				
Утв.				

ЕП0004.02500K.B2.2СЛ004 СБ

Емкость 2500  
Конус

Полиэтилен LDPE

Лит.	Масса	Масштаб
		1:20
Лист 1	Листов 1	

ЕВРО ПЛАСТ

2500К.СТ.001 СБ

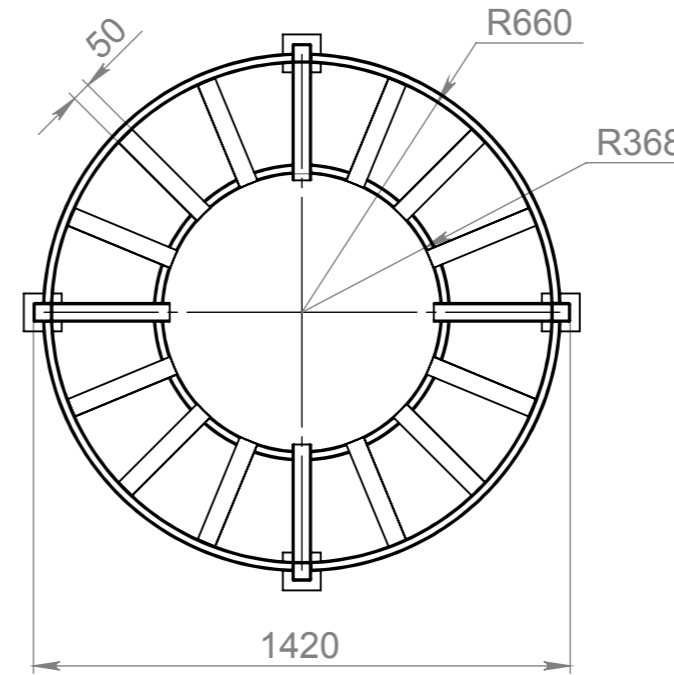
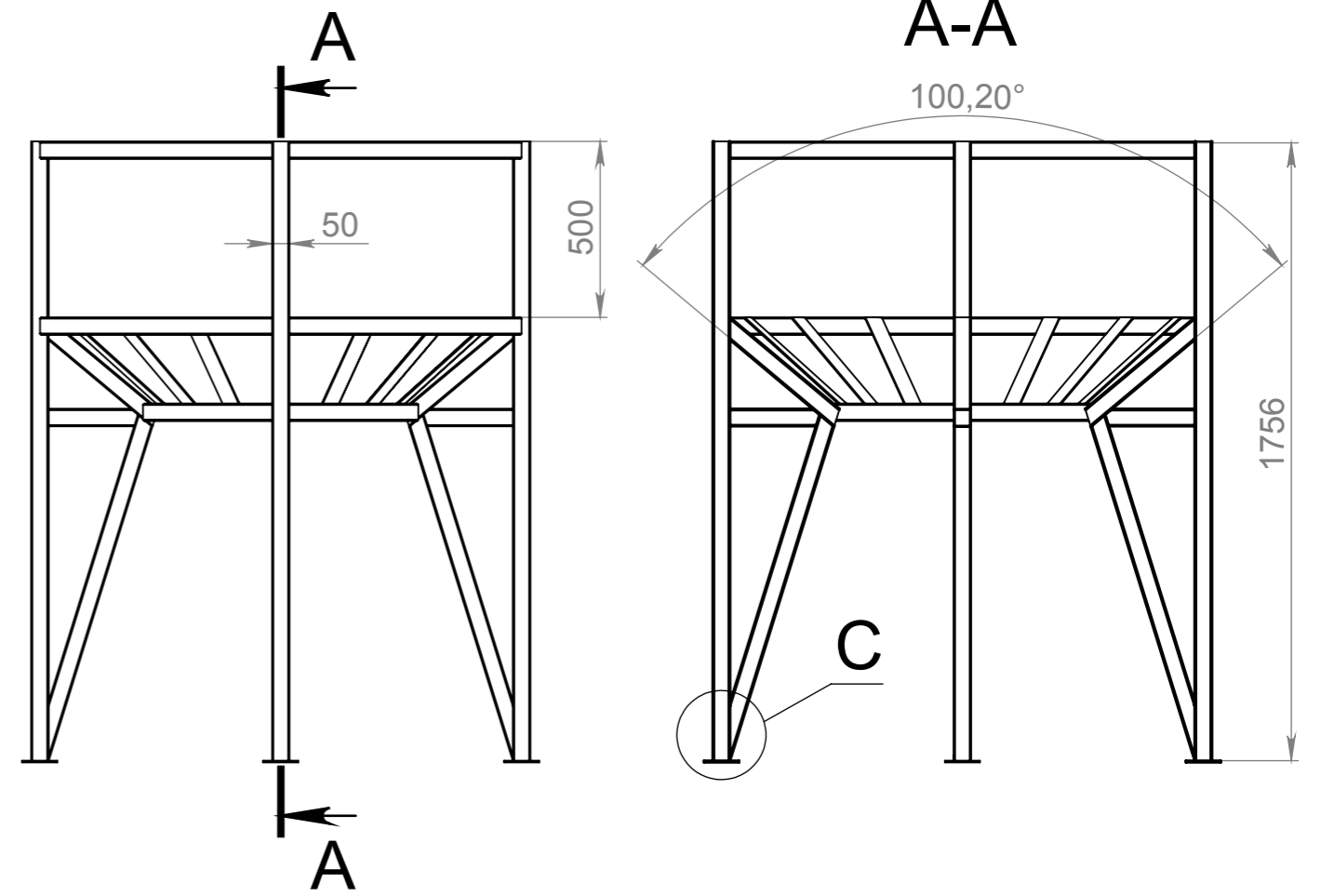
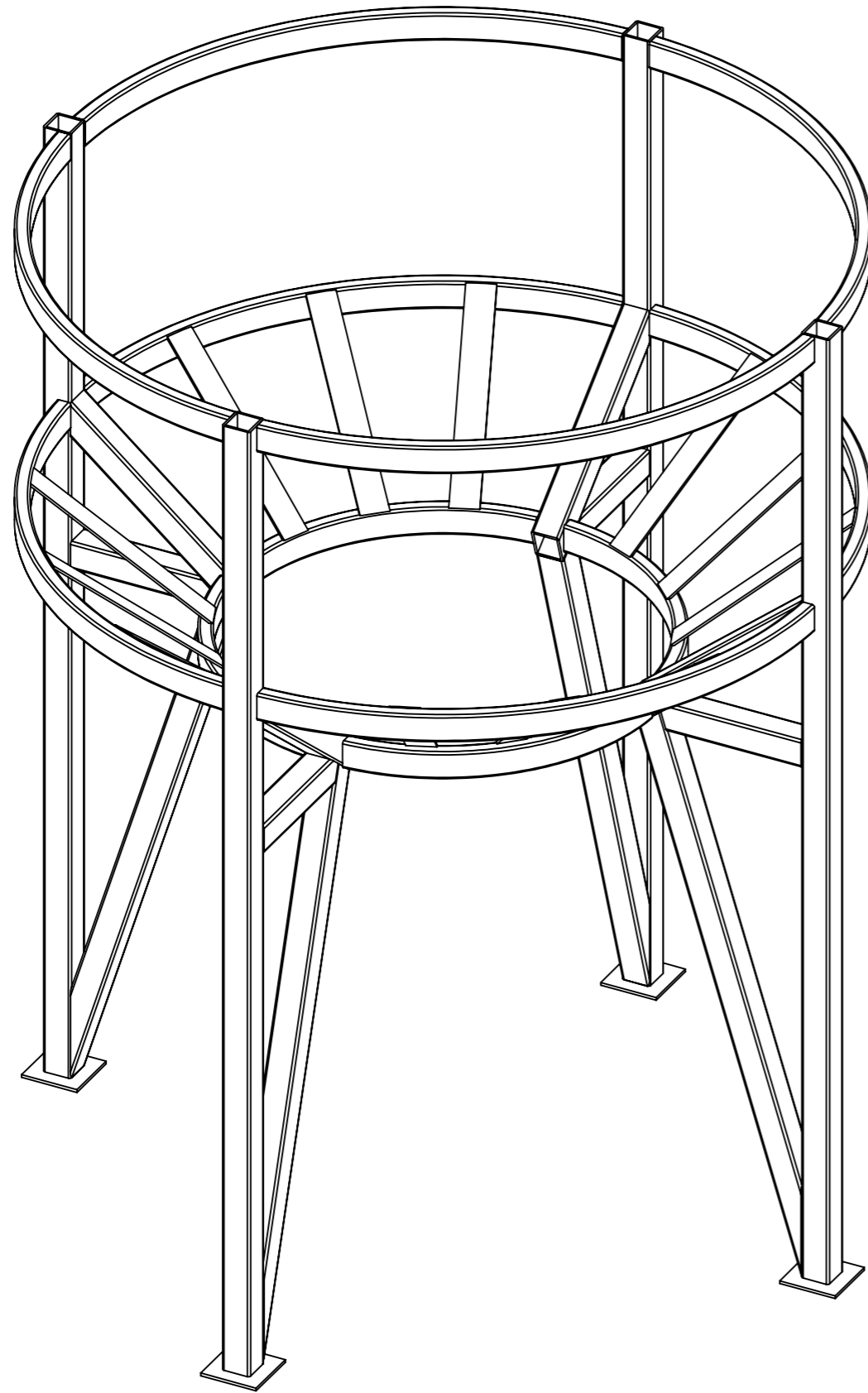

C (1 : 5)

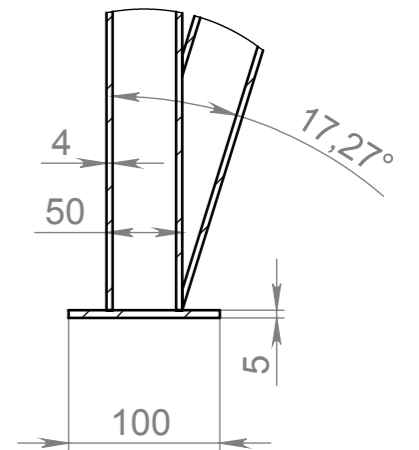

Справ. №

Подп. и дата

Инв. № дубл.

Взам. инв. №

Подп. и дата

Инв. № подл.

Изм.	Лист	№ докум.	Подп.	Дата
Разраб.		Прокопчук В		
Пров.		Касап А		
Т. контр.				
Н. контр.				
Утв.				

**ЕП004.2500К.СТ.003 СБ**

Подставка для конуса 2000-2500

Лит.    Масса    Масштаб

116.53    1:20

Лист 1    Листов 1

Ст. 3 ГОСТ 10704-91

**ЕВРО ПЛАСТ**